

ГОСТ 15180-86

Группа Г18

ГОСУДАРСТВЕННЫЙ СТАНДАРТ СОЮЗА ССР

ПРОКЛАДКИ ПЛОСКИЕ ЭЛАСТИЧНЫЕ

Основные параметры и размеры

Flexible flat gaskets. Main parameters and dimensions

ОКП 37 9900

Дата введения 1988-01-01

ИНФОРМАЦИОННЫЕ ДАННЫЕ

1. РАЗРАБОТАН И ВНЕСЕН Министерством химического и нефтяного машиностроения  
РАЗРАБОТЧИКИ

М.И.Власов; Ю.И.Тарасьев; Р.И.Хасанов; Б.В.Бурмистров (руководитель темы); А.П.Келка; Н.С.Сизова

2. УТВЕРЖДЕН И ВВЕДЕН В ДЕЙСТВИЕ Постановлением Государственного комитета СССР по стандартам от 24.09.86 N 2786

3. ВЗАМЕН [ГОСТ 15180-70](#)

4. ССЫЛОЧНЫЕ НОРМАТИВНО-ТЕХНИЧЕСКИЕ ДОКУМЕНТЫ

Обозначение НТД, на который дана ссылка	Номер пункта
<a href="#">ГОСТ 481-80</a>	4, 5, 9
<a href="#">ГОСТ 7338-77</a>	4,8
<a href="#">ГОСТ 9347-74</a>	4, 5
<a href="#">ГОСТ 12815-80</a>	1, 2
<a href="#">ГОСТ 24222-80</a>	4, 6

## 5. ПЕРЕИЗДАНИЕ. Август 1993 г.

1. Настоящий стандарт распространяется на плоские эластичные прокладки из паронита, резины, картона, фторопласта-4 и композиционных материалов на их основе для фланцев арматуры, соединительных частей и трубопроводов с уплотнительными поверхностями исполнений 1-5, 8, 9 по [ГОСТ 12815-80](#), изготавливаемые на условное давление  $P_y$  от 0,1 до 20,0 МПа (от 1 до 200 кгс/см<sup>2</sup>) и условный проход  $D_y$  от 10 до 3000 мм.

2. Исполнения прокладок в зависимости от исполнения уплотнительных поверхностей фланцев должны соответствовать указанным в табл.1.

Таблица 1

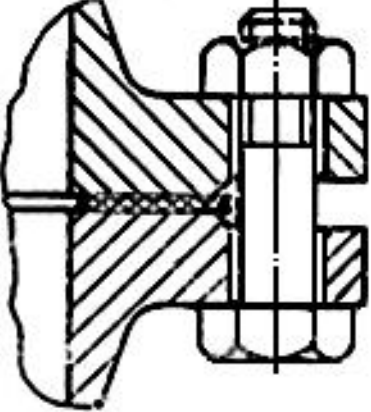
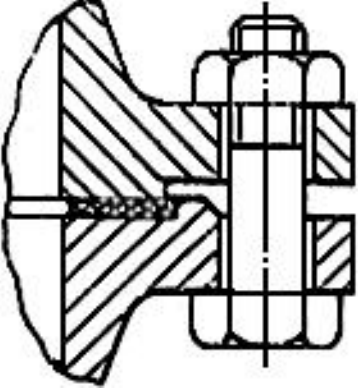
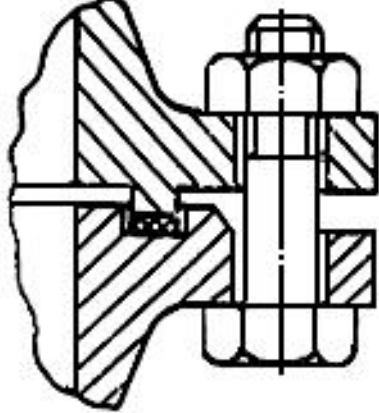
Исполнения прокладок	Исполнения уплотнительных поверхностей по <a href="http://www.gost.ru/standards/gost_12815-80">ГОСТ 12815-80</a>	Чертеж
А	1	
Б	2; 3	
В	4; 5	

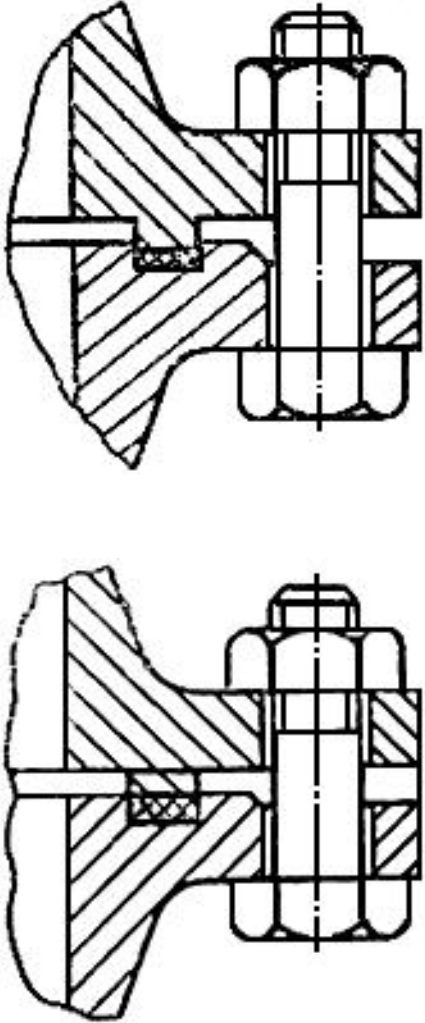
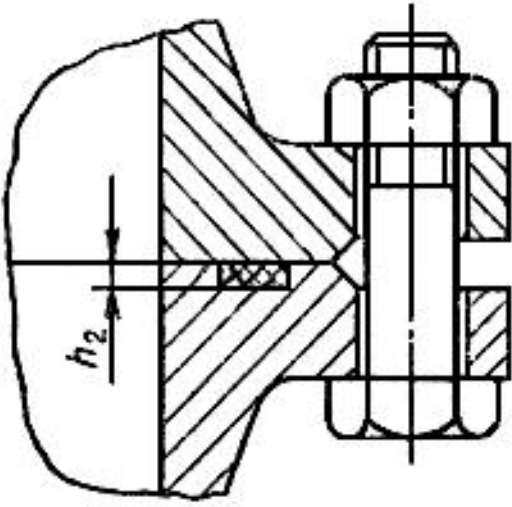
Г	8; 9	
Д	1; 5	

Примечания:

1. Шероховатость уплотнительных поверхностей должна быть  $Ra$  от 10 до 5 мкм.

2. Размер паза  $h_2$  выполняется с предельным отклонением  $+0,1$  мм.

3. Исполнение прокладки в зависимости от диаметра условного прохода  $D_y$  и условного давления  $P_y$  должно приниматься в соответствии с табл.2.

Таблица 2

Исполнение прокладки	Условное давление $P_y$ , МПа (кгс/см <sup>2</sup> )	Условный проход $D_y$ , мм
А	0,1; 0,25 (1; 2,5)	10-3000
	0,63 (6,3)	10-2400
	1,0 (10)	10-2000
	1,6 (16)	10-1600
	2,5 (25)	10-1400
	4,0 (40)	10-1200
Б, В, Г	0,1-4,0 (1,0-40)	10-800
	6,3 (63)	10-600
	10 (100)	10-400
	16 (160)	15-300
Г	20 (200)	15-250
	0,1-0,63 (1,0-6,3)	40-800

Д	1,0-4,0 (10-40)	25-800
	6,3 (63)	25-600
	10 (100)	25-400
	16 (160)	25-300
	20 (200)	25-250

Примечание. Марка материала и область применения прокладок в зависимости от рабочей среды, давления и температуры должна выбираться в соответствии с действующей нормативно-технической документацией.

4. Предельные отклонения наружного и внутреннего диаметра прокладок должны соответствовать:

h15, H15 - для прокладок из паронита по [ГОСТ 481-80](#) и картона по [ГОСТ 9347-74](#).

h12, H12 - для прокладочной ленты марки ПН по [ГОСТ 24222-80](#) и прокладок из фторопласта-4.

h14, H14 - для прокладок из пластины резиновой листовой типа 1 по [ГОСТ 7338-77](#).

5. Размеры прокладок из паронита по [ГОСТ 481-80](#) и картона по [ГОСТ 9347-74](#) должны соответствовать указанным на черт.1 и в табл. 3-5.

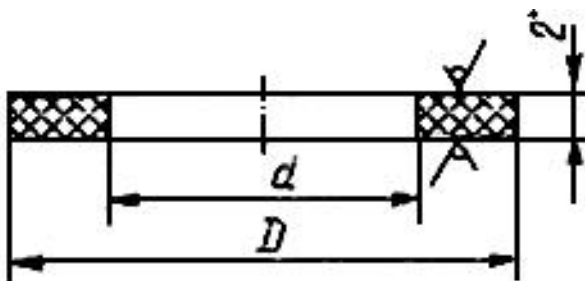

\* Для  $D_y$  1400 мм и более толщина прокладки 3 мм.

Таблица 3

Прокладки исполнения А

Размеры, мм



Проход условный $D_y$	Давление условное $P_y$ , МПа (кгс/см <sup>2</sup> )	Наружный диаметр прокладки $D$	Внутренний диаметр прокладки $d$	Масса 1000 шт., кг, не более
10	0,1-0,63 (1,0-6,3)	38	14	4,0
	1,0-4,0 (10-40)	45		6,0
15	0,1-0,63 (1,0-6,3)	43	20	5,0
	1,0-4,0 (10-40)	50		7,0
20	0,1-0,63 (1,0-6,3)	53	25	7,0
	1,0-4,0 (10-40)	60		9,0
25	0,1-0,63 (1,0-6,3)	63	29	10,0
	1,0-4,0 (10-40)	69		13,0
32	0,1-0,63 (1,0-6,3)	75	38	13,0
	1,0-4,0 (10-40)	81		16,0

40	0,1-0,63 (1,0-6,3)	85	45	17,0
	1,0-4,0 (10-40)	91		20,0
50	0,1-0,63 (1,0-6,3)	95	57	18,0
	1,0-4,0 (10-40)	106		26,0
65	0,1-0,63 (1,0-6,3)	115	75	24,0
	1,0-4,0 (10-40)	126		33,0
80	0,1-0,63 (1,0-6,3)	132	87	32,0
	1,0-4,0 (10-40)	141		40,0
100	0,1-0,63 (1,0-6,3)	151	106	37,0
	1,0; 1,6 (10; 16)	161		47,0
	2,5; 4,0 (25; 40)	166		52,0
125	0,1-0,63 (1,0-6,3)	181	132	49,0
	1,0; 1,6 (10; 16)	191		61,0

	2,5; 4,0 (25; 40)	191		61,0
150	0,1-0,63 (1,0-6,3)	206	161	53,0
	1,0; 1,6 (10; 16)	216		66,0
	2,5; 4,0 (25; 40)	222		75,0
(175)	0,1-0,63 (1,0-6,3)	236	191	62,0
	1,0; 1,6 (10; 16)	246		77,7
	2,5 (25)	252		87,0
	4,0 (40)	264		106,0
200	0,1-0,63 (1,0-6,3)	261	216	69,0
	1,0; 1,6 (10; 16)	271		86,0
	2,5 (25)	282		105,0
	4,0 (40)	288		116,0
(225)	0,1-0,62 (1,0-6,2)	286	236	84,0
	1,0; 1,6 (10; 16)	301		112,0

	2,5 (25)	308		126,0
	4,0 (40)	320		150,0
250	0,1-0,63 (1,0-6,3)	318	264	101,0
	1,0; 1,6 (10; 16)	327		120,0
	2,5 (25)	338		143,0
	4,0 (40)	350		170,0
300	0,1-0,63 (1,0-6,3)	372	318	119,0
	1,0 (10)	376		129,0
	1,6 (16)	382		144,0
	2,5 (25)	398		183,0
	4,0 (40)	415		228,0
350	0,1-0,63 (1,0-6,3)	421	372	125,0
	1,0 (10)	436		166,0
	1,6 (16)	442		183,0

	2,5 (25)	455		220,0
	4,0 (40)	475		280,0
400	0,1-0,63 (1,0-6,3)	473	421	149,0
	1,0 (10)	487		192,0
	1,6 (16)	495		211,0
	2,5 (25)	515		282,0
	4,0 (40)	543		377,0
(450)	0,1-0,63 (1,0-6,3)	528	473	173,0
	1,0 (10)	537		203,0
	1,6 (16)	553		258,0
	2,5 (25)	565		300,0
	4,0 (40)	568		311,0
500	0,1-0,63 (1,0-6,3)	576	528	165,0
	1,0 (10)	592		210,0

	1,6 (16)	615		312,0
	2,5; 4,0 (25; 40)	620		332,0
600	0,1-0,63 (1,0-6,3)	677	620	232,0
	1,0 (10)	693		301,0
	1,6; 2,5 (16; 25)	728		457,0
	4,0 (40)	739		508,0
(700)	0,1-0,63 (1,0-6,3)	782	720	292,0
	1,0 (10)	808		422,0
	1,6 (16)	798		372,0
	2,5 (25)	827		520,0
	4,0 (40)	844		609,0
800	0,1-0,63 (1,0-6,3)	888	820	365,0
	1,0 (10)	915		517,0
	1,6 (16)	908		478,0

	2,5 (25)	942		675,0
	4,0 (40)	970		843,0
(900)	0,1-0,63 (1,0-6,3)	988	920	407,0
	1,0 (10)	1015		577,0
	1,6 (16)	1008		533,0
	2,5 (25)	1034		700,0
	4,0 (40)	1080		1005,0
1000	0,1-0,63 (1,0-6,3)	1088	1020	450,0
	1,0 (10)	1125		707,0
	1,6 (16)	1122		686,0
	2,5 (25)	1150		886,0
	4,0 (40)	1190		1180,0
	0,1-0,25 (1-2,5)	1288		536,0
	0,63 (6,3)	1305		674,0

1200	1,0 (10)	1338	1220	948,0
	1,6 (16)	1334		914,2
	2,5 (25)	1360		1134,0
	4,0 (40)	1394		1428,0
1400	0,1-0,25 (1-2,5)	1488	1420	931,0
	0,63 (6,3)	1525		1456,0
	1,0 (10)	1542		1702,0
	1,6 (16)	1534		1586,0
	2,5 (25)	1574		2172,0
1600	0,1-0,25 (1-2,5)	1698	1620	1219,0
	0,63 (6,3)	1725		1654,0
	1,0 (10)	1735		2312,0
	1,6 (16)	1760		2228,0
	0,1-0,25 (1-2,5)	1893		1348,0



(1800)	0,63 (6,3)	1929	1820	1925,0
	1,0 (10)	1965		2585,0
	0,1-0,25 (1-2,5)	2098		1513,0
2000	0,63 (6,3)	2133	2020	2210,0
	1,0 (10)	2175		3063,0
	0,1-0,25 (1-2,5)	2305		1816,0
(2200)	0,63 (6,3)	2343	2220	2644,0
	0,1-0,25 (1-2,5)	2505		1972,0
2400	0,63 (6,3)	2553	2420	2115,0
(2600)		2705	2620	2132,0
2800	0,1-0,25 (1-2,5)	2919	2820	2676,0
3000		3119	3020	2863,0

Таблица 4

Прокладки исполнения Б

Размеры, мм



Проход условный $D_y$	Давление условное $P_y$ , МПа (кгс/см <sup>2</sup> )	Наружный диаметр прокладки $D$	Внутренний диаметр прокладки $d$	Масса 1000 шт., кг, не более
10	0,1-0,63 (1,0-6,3)	29	14	2,0
	1,0-10,0 (10-100)	34		3,0
15	0,1-0,63 (1,0-6,3)	33	20	2,0
	1,0-16,0 (10-160)	39		4,0
20	0,1-0,63 (1,0-6,3)	43	25	4,0
	1,0-16,0 (10-160)	50		6,0
25	0,1-0,63 (1,0-6,3)	51	29	6,0
	1,0-16,0 (10-160)	57		8,0
32	0,1-0,63 (1,0-6,3)	59	38	7,0
	1,0-16,0 (10-160)	65		9,0
40	0,1-0,63 (1,0-6,3)	69	45	9,0
	1,0-16,0 (10-160)	75		11,0

	0,1-0,63 (1,0-6,3)	80		10,0
50	1,0-16,0 (10-160)	87	57	14,0
	0,1-0,63 (1,0-6,3)	100		14,0
65	1,0-16,0 (10-160)	109	75	20,0
	0,1-0,63 (1,0-6,3)	115		18,0
80	1,0-16,0 (10-160)	120	87	22,0
	0,1-0,63 (1,0-6,3)	137		24,0
100	1,0-16,0 (10-160)	149	106	35,0
	0,1-0,63 (1,0-6,3)	166		33,0
125	1,0-16,0 (10-160)	175	132	42,0
	0,1-0,63 (1,0-6,3)	191		34,0
150	1,0-16,0 (10-160)	203	161	49,0
	0,1-0,63 (1,0-6,3)	223		42,0
(175)	1,0-16,0 (10-160)	233	191	57,0

	0,1-0,63 (1,0-6,3)	249		49,0
200	1,0-16,0 (10-160)	259	216	66,0
	0,1-0,63 (1,0-6,3)	276		66,0
(225)	1,0-16,0 (10-160)	286	236	84,0
	0,1-0,63 (1,0-6,3)	303		72,0
250	1,0-16,0 (10-160)	312	264	89,0
	0,1-0,63 (1,0-6,3)	356		82,0
300	1,0-16,0 (10-160)	363	318	98,0
	0,1-0,63 (1,0-6,3)	406		85,0
350	1,0-10,0 (10-100)	421	372	125,0
	0,1-0,63 (1,0-6,3)	456		98,0
400	1,0-10,0 (10-100)	473	421	149,0
	0,1-0,63 (1,0-6,3)	509		111,0
(450)	1,0-4,0 (10-40)	523	473	157,0

	0,1-0,63 (1,0-6,3)	561		113,0
500	1,0-6,3 (10-63)	575	528	163,0
	0,1-0,63 (1,0-6,3)	661		165,0
600	1,0-6,3 (10-63)	677	620	232,0
	0,1-0,63 (1,0-6,3)	763		200,0
(700)	1,0-4,0 (10-40)	777	720	268,0
	0,1-0,63 (1,0-6,3)	867		249,0
800	1,0-4,0 (10-40)	877	820	304,0

Таблица 5

Прокладки исполнения В

Размеры, мм

Проход условный $D_y$	Давление условное $P_y$ , МПа (кгс/см <sup>2</sup> )	Наружный диаметр прокладки $D$	Внутренний диаметр прокладки $d$	Масса 1000 шт., кг, не более
10	0,1-0,63 (1,0-6,3)	29	19	2,0
	1,0-10,0 (10-100)	34	24	
15	0,1-0,63 (1,0-6,3)	33	23	2,0
	1,0-16,0 (10-160)	39	29	
20	0,1-0,63 (1,0-6,3)	43	33	3,0
	1,0-16,0 (10-160)	50	36	
25	0,1-0,63 (1,0-6,3)	51	41	3,0
	1,0-16,0 (10-160)	57	43	
32	0,1-0,63 (1,0-6,3)	59	49	3,0
	1,0-16,0 (10-160)	65	51	
40	0,1-0,63 (1,0-6,3)	69	55	6,0
	1,0-16,0 (10-160)	75	61	

	0,1-0,63 (1,0-6,3)	80	66	
50	1,0-16,0 (10-160)	87	73	7,0
	0,1-0,63 (1,0-6,3)	100	86	8,0
65	1,0-16,0 (10-160)	109	95	9,0
	0,1-0,63 (1,0-6,3)	115	101	
80	1,0-16,0 (10-160)	120	106	10,0
	0,1-0,63 (1,0-6,3)	137	117	16,0
100	1,0-16,0 (10-160)	149	129	18,0
	0,1-0,63 (1,0-6,3)	166	146	20,0
125	1,0-16,0 (10-160)	175	155	21,0
	0,1-0,63 (1,0-6,3)	191	171	23,0
150	1,0-16,0 (10-160)	203	183	25,0
	0,1-0,63 (1,0-6,3)	223	203	27,0
(175)	1,0-16,0 (10-160)	233	213	29,0



	0,1-0,63 (1,0-6,3)	249	229	31,0
200	1,0-16,0 (10-160)	259	239	32,0
	0,1-0,63 (1,0-6,3)	276	256	34,0
(225)	1,0-16,0 (10-160)	286	266	36,0
	0,1-0,63 (1,0-6,3)	303	283	37,0
250	1,0-16,0 (10-160)	312	292	39,0
	0,1-0,63 (1,0-6,3)	356	336	44,0
300	1,0-16,0 (10-160)	363	343	45,0
	0,1-0,63 (1,0-6,3)	406	386	51,0
350	1,0-10,0 (10-100)	421	395	68,0
	0,1-0,63 (1,0-6,3)	456	436	57,0
400	1,0-10,0 (10-100)	473	447	77,0
	0,1-0,63 (1,0-6,3)	509	489	62,5
(450)	1,0-4,0 (10-40)	523	497	83,3

	0,1-0,63 (1,0-6,3)	561	541	69,2
500	1,0-6,3 (10-63)	575	549	92,0
	0,1-0,63 (1,0-6,3)	661	635	106,0
600	1,0-6,3 (10-63)	677	651	108,4
	0,1-0,63 (1,0-6,3)	763	737	122,5
(700)	1,0-4,0 (10-40)	777	751	125,0
	0,1-0,63 (1,0-6,3)	867	841	140,0
800	1,0-4,0 (10-40)	877	851	141,0

Примечания к черт.1 и табл.3-5:

1. Толщина прокладки из картона должна обеспечиваться путем склеивания (или набора) прокладок исходя из сортамента по [ГОСТ 9347-74](#).

2. Приведена масса для прокладок из паронита. Для определения массы прокладок из картона приведенные значения необходимо уменьшить в 3 раза.

3. Значения  $D_y$ , заключенные в скобки, не допускается применять для арматуры общего назначения.

Пример условного обозначения прокладки исполнения А для фланца  $D_y$  100 мм на  $P_y$  0,25 МПа (2,5 кгс/см<sup>2</sup>) из паронита марки ПОН:

*Прокладка А-100-2,5 ПОН-ГОСТ 15180-86*

то же, из прокладочного картона марки А:

## Прокладка А-100-2,5-А-ГОСТ 15180-86

6. Размеры прокладок из фторопласта-4 и прокладочной ленты марки ПН по [ГОСТ 24222-80](#) должны соответствовать указанным на черт.2 и в табл.6.

### Черт.2

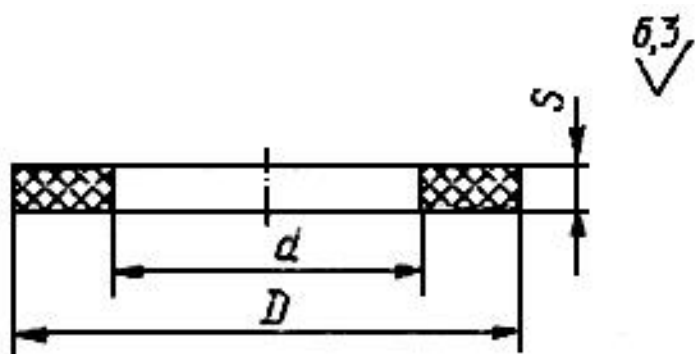

Черт.2

Таблица 6

Прокладки исполнения Г

Размеры, мм

Проход условный $D_y$	Давление условное $P_y$ , МПа (кгс/см <sup>2</sup> )	Наружный диаметр $D$	Внутренний диаметр $d$	Толщина $s$	Масса 1000 шт., кг, не более
10	0,1-0,63 (1-6,3)	30	18	1,0	1,0
	1,0-10,0 (10-100)	35	23		1,2
15	0,1-0,63 (1-6,3)	34	22		1,1
	1,0-20,0 (10-200)	40	28		1,4
20	0,1-0,63 (1-6,3)	44	32		1,6
	1,0-20,0 (10-200)	51	35		2,4
25	0,1-0,63 (1-6,3)	52	40		1,9
	1,0-20,0 (10-200)	58	42		2,76
32	0,1-0,63 (1-6,3)	60	48		2,2
	1,0-20,0 (10-200)	66	50		3,2

40	0,1-0,63 (1-6,3)	70	54	2,0	6,9
	1,0-20,0 (10-200)	76	60		7,5
50	0,1-0,63 (1-6,3)	81	65		8,1
	1,0-20,0 (10-200)	88	72		8,8
65	0,1-0,63 (1-6,3)	101	85		10,3
	1,0-20,0 (10-200)	110	94		11,3
80	0,1-0,63 (1-6,3)	116	100		11,9
	1,0-20,0 (10-200)	121	105		12,5
100	0,1-0,63 (1-6,3)	138	116		19,4
	1,0-20,0 (10-200)	150	128		21,0
125	0,1-0,63 (1-6,3)	167	145		23,7
	1,0-20,0 (10-200)	176	154		25,0

	0,1-0,63 (1-6,3)	192	170		27,5
150	1,0-20,0 (10-200)	204	182		29,3
	0,1-0,63 (1-6,3)	224	202		32,4
(175)	1,0-20,0 (10-200)	234	212		33,9
	0,1-0,63 (1-6,3)	250	228		36,3
200	1,0-20,0 (10-200)	260	238		37,8
	0,1-0,63 (1-6,3)	277	255		40,4
(225)	1,0-20,0 (10-200)	287	265	2,0	42,0
	0,1-0,63 (1-6,3)	304	282		44,5
250	1,0-20,0 (10-200)	313	291		46,0
	0,1-0,63 (1-6,3)	357	335		52,6
300	1,0-16,0 (10-160)	364	342		53,6

350	0,1-0,63 (1-6,3)	407	385	3,0	86,1
	1,0-10,0 (10-100)	422	394		122,8
400	0,1-0,63 (1-6,3)	457	435	3,0	101,7
	1,0-10,0 (10-100)	474	446		133,5
(450)	0,1-0,63 (1-6,3)	510	488	3,0	114,0
	1,0-4,0 (10-40)	524	496		148,0
500	0,1-0,63 (1-6,3)	562	540	3,0	126,0
	1,0-6,3 (10-63)	576	548		163,0

Пример условного обозначения прокладки для фланца  $D_y$  250 мм на  $P_y$  4,0 МПа (40 кгс/см<sup>2</sup>) из фторопласта-4:

*Прокладка Г-250-40-Ф-ГОСТ 15180-86*

то же, из прокладочной ленты марки ПН:

*Прокладка Г-250-40-ПН-ГОСТ-15180-86*

7. Размеры заготовок прокладок из фторопластового уплотнительного материала марки В (ФУМ-В) должны соответствовать указанным на черт.3 и в табл.7.

## Черт.3

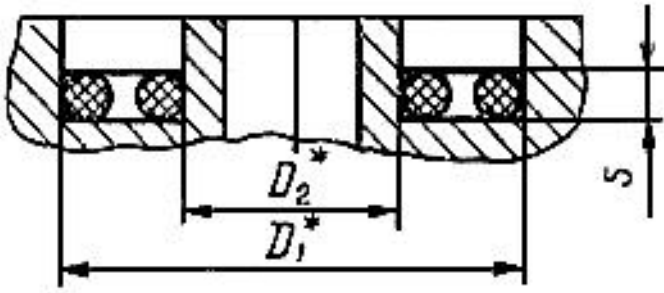

\* Размеры для справок.

Черт.3

Таблица 7

Прокладки исполнения Г

Размеры, мм



Проход условный $D_y$	Давление условное $P_y$ , МПа (кгс/см <sup>2</sup> )	Наружный диаметр прокладки $D_1^*$	Внутренний диаметр прокладки $D_2^*$	Длина заготовки		Диаметр сечения заготовки $S$	Масса 1000 шт., кг, не более
				$L_1$	$L_2$		
10	0,1-0,63 (1-6,3)	30	18	94	57		1,1
	1,0-6,3 (10-63)	35	23	100	72		1,3
15	0,1-0,63 (1-6,3)	34	22	107	69		1,2
	1,0-6,3 (10-63)	40	28	126	88		1,5
20	0,1-0,63 (1-6,3)	44	32	138	101		1,7
	1,0-6,3 (10-63)	51	35	160	110		1,9
25	0,1-0,63 (1-6,3)	52	40	163	126		2,0
	1,0-6,3 (10-63)	58	42	182	132		2,2



	0,1-0,63 (1-6,3)	138	116	433	364	12,4
100	1,0-6,3 (10-63)	150	128	471	402	13,6
	0,1-0,63 (1-6,3)	167	145	524	455	15,2
125	1,0-6,3 (10-63)	176	154	553	484	16,1
	0,1-0,63 (1-6,3)	192	170	603	534	17,7
150	1,0-6,3 (10-63)	204	182	641	572	18,9
	0,1-0,63 (1-6,3)	224	202	703	634	20,8
(175)	1,0-6,3 (10-63)	234	212	735	666	21,8
	0,1-0,63 (1-6,3)	250	228	785	716	23,3
200	1,0-6,3 (10-63)	260	238	816	746	24,3
	0,1-0,63 (1-6,3)	277	255	870	801	26,0

(225)	1,0-6,3 (10-63)	287	265	901	832		27,0
	0,1-0,63 (1-6,3)	304	282	955	886	3	28,6
250	1,0-6,3 (10-63)	313	291	983	914		29,5
	0,1-0,63 (1-6,3)	357	335	1121	1052		33,8
300	1,0-6,3 (10-63)	364	342	1143	1074		34,5
	0,1-0,63 (1-6,3)	407	385	1278	1209		38,7
350	1,0-6,3 (10-63)	422	394	1325	1237		40,0
	0,1-0,63 (1-6,3)	457	435	1435	1366		43,5
400	1,0-6,3 (10-63)	474	446	1488	1400		45,0
	0,1-0,63 (1-6,3)	510	488	1602	1532		48,7
(450)	1,0-4,0 (10-40)	524	496	1645	1557		50,0

	0,1-0,63 (1-6,3)	562	540	1765	1696		53,8
500	1,0-6,3 (10-63)	576	548	1807	1721		55,0
	0,1-0,63 (1-6,3)	662	634	2079	1991		63,3
600	1,0-6,3 (10-63)	678	650	2129	2041		65,0
	0,1-0,63 (1-6,3)	764	736	2399	2311		130,1
700	1,0-4,0 (10-40)	778	750	2443	2355	4	132,6
	0,1-0,63 (1-6,3)	864	840	2713	2638		148,0
800	1,0-4,0 (10-40)	878	850	2757	2669		150,0

Примечания к табл.7. При монтаже составной прокладки из фторопластового уплотнительного материала (ФУМ) заготовки длиной  $L_1$  укладываются по диаметру  $D_1$ , длиной  $L_2$  по диаметру  $D_2$ .

2. Места соединения колец должны располагаться при монтаже диаметрально противоположно.

Пример условного обозначения прокладки для фланца  $D_y$  350 мм на  $P_y$  4,0 МПа (40 кгс/см<sup>2</sup>) из ФУМа марки В:

*Прокладка Г-350-40-ФУМ-В-ГОСТ 15180-86*

8. Размеры прокладок из пластины резиновой листовой типа 1 по [ГОСТ 7338-77](#) должны соответствовать указанным на черт.1 и в табл.8.

Таблица 8

Прокладки исполнения Д

Размеры, мм

Проход условный $D_y$	Давление условное $P_y$ , МПа (кгс/см <sup>2</sup> )	Наружный диаметр прокладки $D$	Внутренний диаметр $d$	Толщина $\delta$	Масса 1000 шт., кг, не более
25	1,0-20,0 (10-200)	58	48		5,75
32	1,0-20,0 (10-200)	66	56		6,62
40	0,1-0,63 (1-6,3)	70	60		7,06
	1,0-20,0 (10-200)	76	66		7,70
50	0,1-0,63 (1-6,3)	81	71		8,25
	1,0-20,0 (10-200)	88	78		9,01
65	0,1-0,63 (1-6,3)	101	91		10,40
	1,0-20,0 (10-200)	110	100		11,00
80	0,1-0,63 (1-6,3)	116	106		12,05
	1,0-20,0 (10-200)	121	111		12,6

	0,1-0,63 (1-6,3)	138	124	4	19,90
100	1,0-20,0 (10-200)	150	136		21,70
	0,1-0,63 (1-6,3)	167	153		24,32
125	1,0-20,0 (10-200)	176	162		25,70
	0,1-0,63 (1-6,3)	192	178		28,12
150	1,0-20,0 (10-200)	204	190		30,00
	0,1-0,63 (1-6,3)	224	210		32,99
(175)	1,0-20,0 (10-200)	234	220		34,50
	0,1-0,63 (1-6,3)	250	236		36,94
200	1,0-20,0 (10-200)	260	246		38,50
	0,1-0,63 (1-6,3)	277	263		41,04
(225)	1,0-20,0 (10-200)	287	273		42,60



	0,1-0,63 (1-6,3)	304	290		45,15
250	1,0-20,0 (10-200)	313	299		46,50
	0,1-0,63 (1-6,3)	357	345		68,60
300	1,0-16,0 (10-160)	364	352		70,00
	0,1-0,63 (1-6,3)	407	395		78,40
350	1,0-10,0 (10-100)	422	406		107,90
	0,1- 0,63 (1-6,3)	457	445		88,2
400	1,0-10,0 (10-100)	474	458	6	121,4
	0,1-0,63 (1-6,3)	510	498		98,5
(450)	1,0- 4,0 (10-40)	524	508		134,5
	0,1-0,63 (1-6,3)	562	550		108,7
500	1,0-6,3 (10-63)	576	560		148,0
	0,1-0,63 (1-6,3)	662	644		223,34

600	1,0-6,3 (10-63)	678	660	7	228,8
	0,1-0,63 (1-6,3)	764	746		258,2
700	1,0-4,0 (10-40)	778	760		263,0
	0,1-0,63 (1-6,3)	868	850		293,8
800	1,0-4,0 (10-40)	878	860		297,2

Пример условного обозначения прокладки для фланца  $D_y$  100 мм на  $P_y$  4,0 МПа (40 кгс/см<sup>2</sup>) из резины марки ТМКЩ, средней твердости:

*Прокладка Д-100-40-ТМКЩ-С-ГОСТ 15180-86*

9. Прокладки исполнений А, Б, В диаметром свыше 500 мм допускается изготавливать составными.

Склеивание отдельных частей прокладок из паронита производится в соответствии с требованиями [ГОСТ 481-80](#) из прокладочного картона клеем марки ХКС или БФ-2 по действующей нормативно-технической документации.

Соединения отдельных частей должны осуществляться "под углом внахлестку".

Текст документа сверен по:

официальное издание

М.: Издательство стандартов, 1993