



Интервью с генеральным директором ОНИКС Ранковым Дмитрием Александровичем

ПЛАНЫ, ТРЕНДЫ И ПРОЕКТЫ ОНИКС НА 2024 ГОД

Подводя итоги 2023 года, что бы вы особенно отметили, какими результатами можете поделиться?

Главный итог года – это перевыполнение плана и новые рекорды: по выручке, валовой прибыли, рентабельности и выпуску продукции на собственном производстве. Главная тенденция года – серьезный кадровый дефицит. Весь год было сложно найти хороших специалистов, но мы сумели увеличить штат на 20 человек во всех трех филиалах.

Ваше видение структуры рынка в прошедшем 2023 году

Я считаю, что структура рынка фланцев и деталей трубопровода в 2023 году не сильно изменилась. Фокус внимания был прикован к двум направлениям: производство и импорт. Во-первых, я вижу, что есть нехватка производственных мощностей. Это связано с кадровым дефицитом, который ограничивает рост собственного производства. Отсутствие кадров прошло красной нитью через 2023 год. С учетом увеличения рынка, доля объема продаж товаров с производства не выросла. Также из-за роста процентных ставок стало сложнее брать оборудование в лизинг. Во-вторых, ежегодный рост импорта остался без изменений. Думаю, что в 2024 году доля Китая будет расти и дальше.

Какие новые типоразмеры (виды) арматуры Вас удивили в 2023 году?

Мы специализируемся на фланцах и деталях трубопровода, я буду говорить про этот рынок. Из России ушли подрядчики, занимающиеся импортом деталей

из Европы и Америки. Поэтому ОНИКС увеличил поставки продукции по ASME, EN и DIN. Половина крупных компаний все чаще обращается к нам с запросом на производство или транзит стальных фланцев, заглушек и деталей трубопровода по ASME B16.5, ASME B16.47 или ASME B16.48.

Какие проекты в этом году Вы считаете наиболее значимыми для Вашего предприятия?

Сотрудники ОНИКС участвуют в нескольких крупных проектах. Например, в секторе удобрений и сфере нефтехимии. Радует, что ситуация в мире никак не повлияла. Проектов много и их количество в новом году будет только расти.

Ваш прогноз на 2024 год: будет лучше или хуже? Почему? Каким будет главный тренд нового года?

Я верю, что наступающий год будет лучше предыдущего. Например, 2023 стал лучше, чем 2022, а 2022 получился лучше, чем 2021. Откуда такая уверенность на 2024 год? Мы увеличиваем штат отделов продаж, увеличиваем закупки в Китае, расширяем ассортимент. У компании есть крупные долгосрочные контракты, поэтому, мы не просто сформировали амбициозный план на 2024 год, но и хорошо понимаем, как его выполнить. Главной тенденцией сохранится дефицит кадров и дальнейшее увеличение затрат. Инфляция в стране не прекращается. Я прогнозирую, что затраты увеличатся не на 5–10%, а в два раза.

Что, на ваш взгляд, может стать эффективным толчком в развитии арматуростроения и поможет избежать кризиса в этой отрасли?

Оценить мировую ситуацию сложно, так как она абсолютно неоднородна. Правильнее говорить про Россию. Вперед двигают крупные многолетние проекты. Российские фирмы продолжают расширение инвестиционных программ, поэтому в ближайшие годы не стоит ждать кризиса. Толчком в развитии станет расширение промышленных мощностей в России. Российские цеха конкурентоспособны, но, к сожалению, перегружены. Лучшее лекарство от кризиса – изготавливать продукцию внутри страны, а не импортировать.

Распорядитесь подробнее о планах на 2024 год.

Основа нашей стратегии развития – расширение географии производства, чтобы быть ближе к потребителю. В 2024 году мы сосредоточимся на четырех направлениях.

1 Первое – расширение штата коммерческого блока и укрепление поддерживающих подразделений. Отдел продаж поменяет структуру для точечной работы с каналами продаж. Действующие сотрудники проходят обучение и повышают квалификацию. Уверен, что чем более профессиональный штат, тем быстрее растут продажи компании.

2 Второе направление развития – производство. Инвестиции в оснащение идут без остановки. Осенью 2023 сроки на производстве достигли диапазона от 2-х недель, без учета сезона. Поэтому, в 2024 году в планах увеличить штат, расширить производственные площади и парк станков с ЧПУ. Например, в следующем году откроем новый производственный цех в Москве по выпуску нестандартной продукции и переточке фланцев по ГОСТ 33259-15, фланцевых заглушек по ГОСТ 34785-21 и АТК 24.200.02-90 в исполнении. Помимо открытия производства в столице, нас ждет расширение цеха в Санкт-Петербурге.

3 Третье – новый ассортимент. Постоянные клиенты чаще обращаются в ОНИКС с запросом на поставку арматуры из Китая взамен американской и европейской трубопроводной продукции, недоступной из-за санкций. Причина в том, что российский производитель не в состоянии предложить альтернативу с учетом требуемых сроков и нужных объемов, ведь арматура – капиталоемкое производство. Рынок арматуры – перспективная область, и мы планируем развиваться в этом направлении. Компания ОНИКС уже сделала первые шаги в 2023 году.

4 Четвертое – сохранение высокого уровня взаимоотношений с клиентами. Предыдущие три пункта работают на удовлетворение этой задачи. Наша цель – дать клиентам ОНИКС то, что им действительно нужно, с учетом объемов и качества продукции.

Что бы вы пожелали коллегам и партнерам в новом году?

Дорогие коллеги, партнеры и друзья! Желаю сохранять и приумножать коллектив, потому что в текущей ситуации это крайне сложно. Здоровья и побольше рентабельных проектов! С наступающим Новым Годом!

Интервью подготовлено контент-маркетологом компании «ОНИКС» – Осколковой Анастасией

ПРОИЗВОДИТЕЛЬ И ПОСТАВЩИК ФЛАНЦЕВЫХ СОЕДИНЕНИЙ
ИЗ МАРОК СТАЛИ: НА СТ20, 09Г2С, 12Х18Н10Т, 10Х17Н13М2Т И ДР.

ПРИЗВОДСТВО ПОЛНОГО ЦИКЛА

Поворотные и фланцевые заглушки

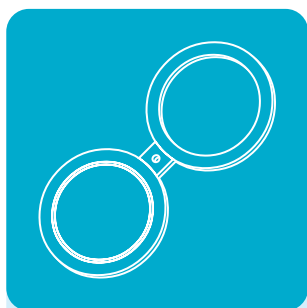

T-MM 25-01-06



T-MM 25-01-06
с рукояткой

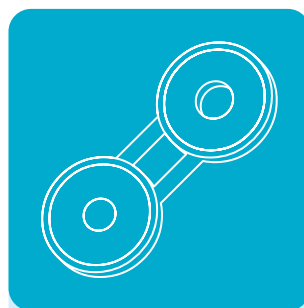

АТК 26-18-5-93

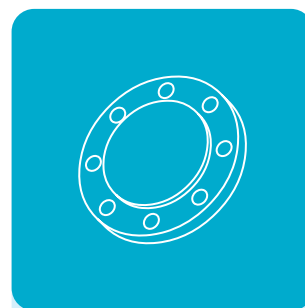

АТК 24.200.02-90
ГОСТ 34785-21

Фланцы по ГОСТ 33259-15

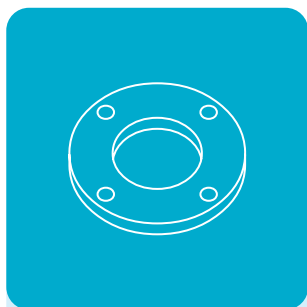

Плоские
тип 01

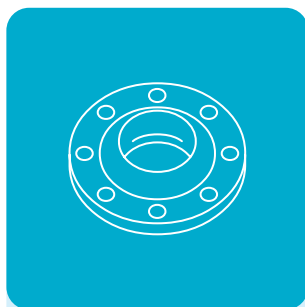

Воротниковые
тип 11

ДЕТАЛИ ПО ЧЕРТЕЖАМ

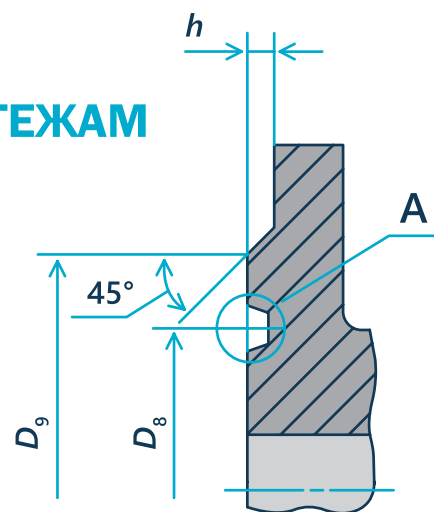

Реклама



Москва 8 (499) 673-3838

Санкт-Петербург 8 (812) 328-3838

Екатеринбург 8 (343) 384-3838

info@onyxspb.ru

onyxspb.ru